

Montageinstructie / Instructions de montage

Shutters

Draai-kiepraam Fenêtre oscillo-battante

Uitvoering met L-frame i.d.d. / o.d.d brede voorzijde

Type du cadre en L dans l'embrasure/hors embrasure large



Nederlands

Het is van belang dat u onderstaande montage- en bedieningsinstructies nauwgezet uitvoert. Wij aanvaarden geen verantwoordelijkheid voor het niet of verkeerd opvolgen van de montage- en bedieningsinstructies. Mocht u vragen en/of opmerkingen hebben met betrekking tot het Luxaflex® product richt u zich dan alstublieft tot uw dealer waar u uw Luxaflex® product gekocht heeft.

Français

Il est essentiel que vous suiviez scrupuleusement les instructions de montage et d'utilisation ci-dessous. Nous n'acceptons aucune responsabilité en cas de non-respect ou de mauvaise interprétation des instructions de montage et d'utilisation. Si vous avez d'autres questions ou problèmes, veuillez vous adresser à votre revendeur chez qui vous avez acheté votre produit Luxaflex®.



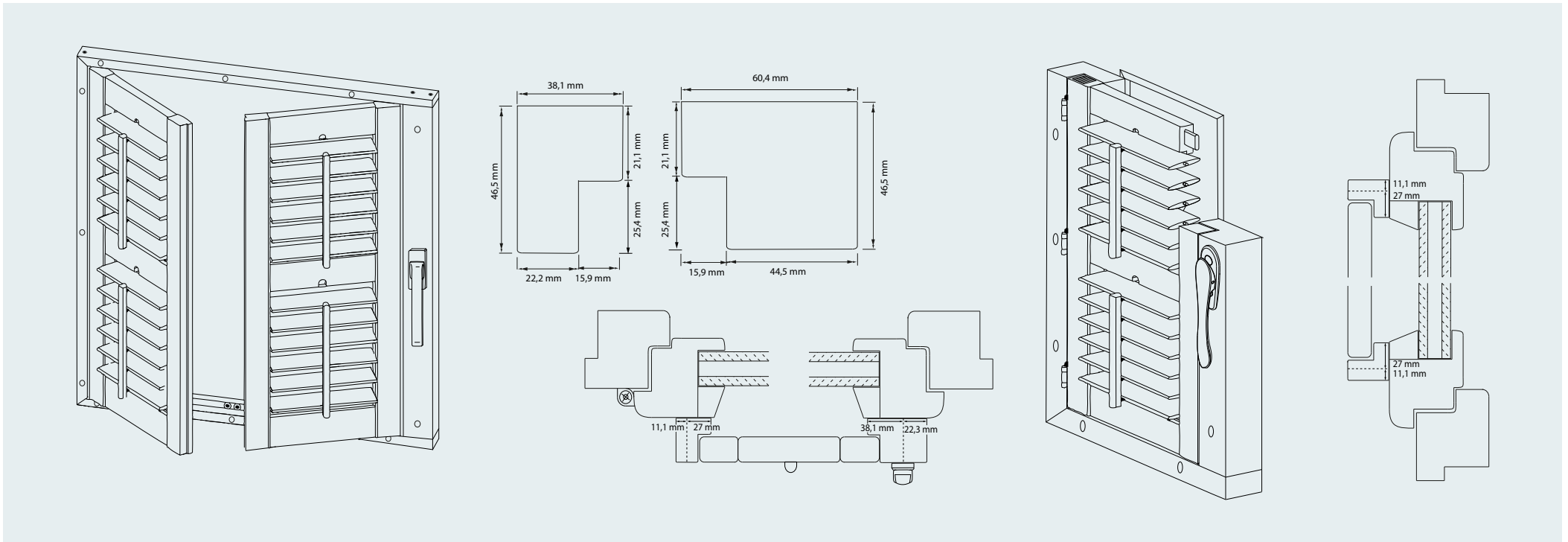

1

In elkaar zetten van het frame.
Assemblage du cadre.

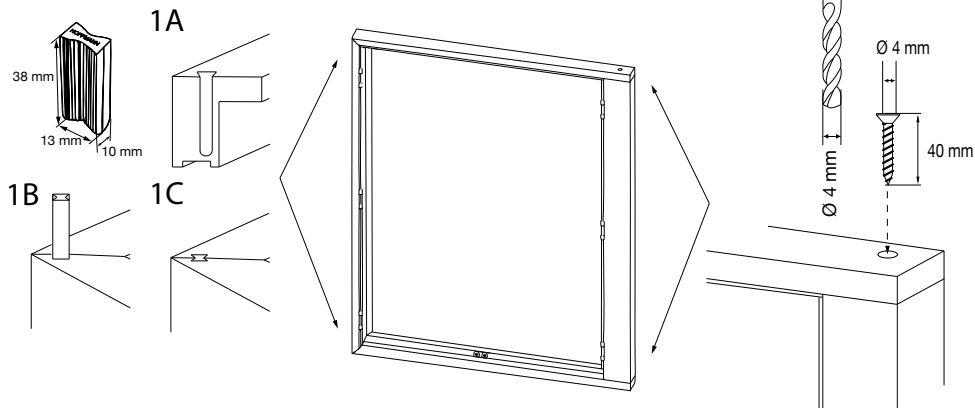

2

Het frame van de shutter uitmeten en aftekenen op het kozijn.
Mesurez le cadre du shutter et marquez-le sur le châssis.

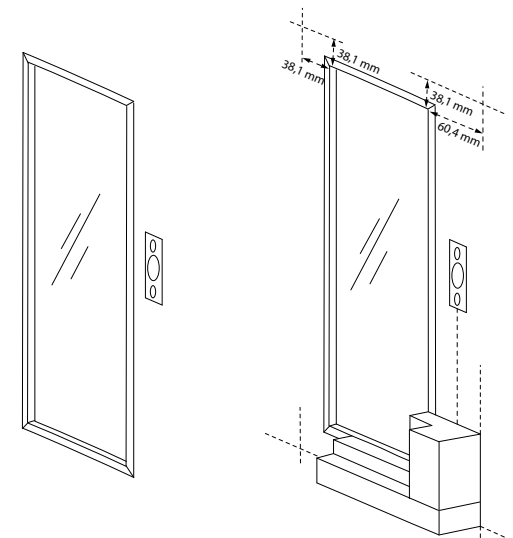

3

Boor de gaten t.b.v. de raamkruk in het montageframe.
 Percez les trous pour la poignée de fenêtre dans le cadre de montage du shutter.

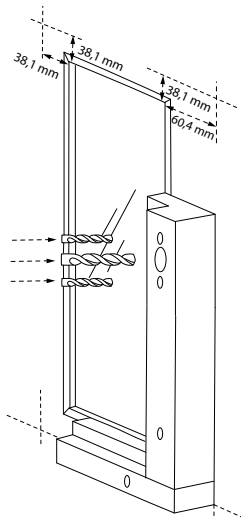
**4**

Montage van het frame op het draai-kiepraam.
 Assemblage du cadre sur la fenêtre oscillo-battante.

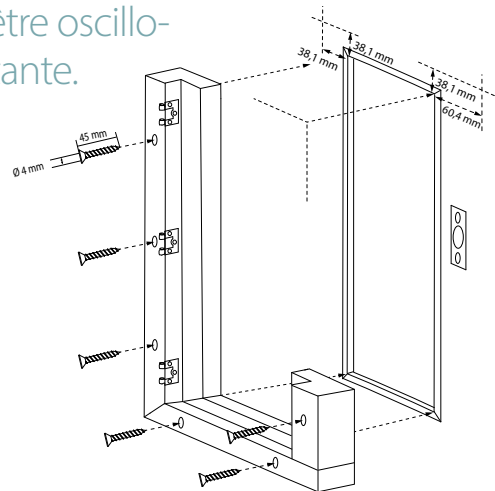
**5**

Plaats de panelen in het frame.
 Placez les panneaux dans le cadre.

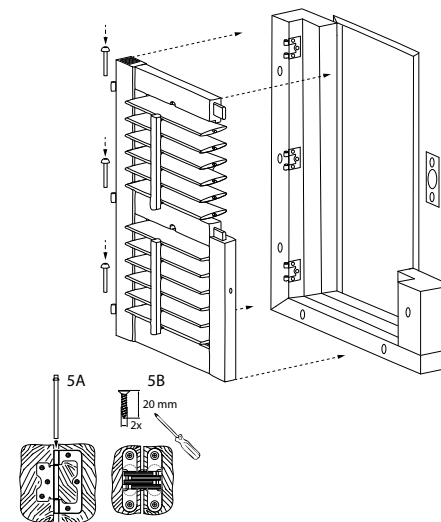
**6**

Bevestig de pluggen om de schroeven af te dekken.
 Placez les bouchons pour couvrir les vis.

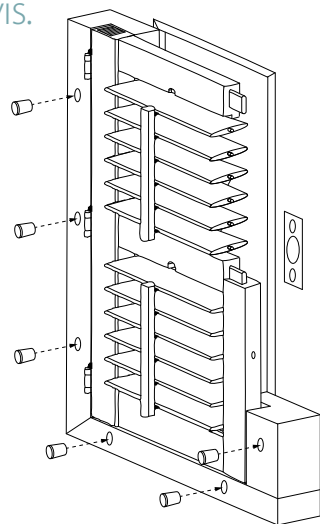
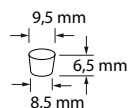
**7**

Bevestig de raamkruk m.b.v. een verlengde raamstift op het brede montageframe.
 Fixez la poignée de la fenêtre avec une goupille de rallonge sur le cadre de montage large.

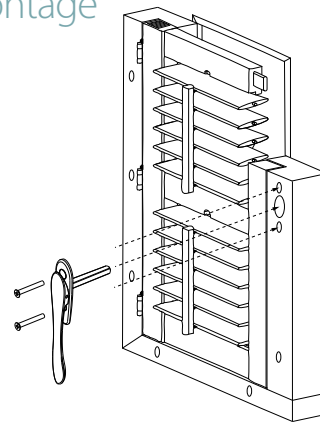
**8**

Optioneel: Plaats een tramklinkje of kogelsluitingen t.b.v. de kiepfunctie van het raam.
Optioneel: Placez un loquet de fermeture ou un loquet à bille pour garder la fonction d'inclinaison de la fenêtre.

